

INSTRUCCIONES DE LA CONSTRUCCIÓN DE LA MESA DE PRÁCTICAS

IMPORTANTE:

- El Campo de Juego es el lugar donde se desarrolla la Competición de Robots.
- instalados.
- El tapete y las piezas LEGO para construir los modelos de las misiones forman parte del llamado **Kit de Competición**
- Las **instrucciones** para construir los modelos de las misiones **están en un CD**, en la misma caja que las piezas LEGO.

CONSTRUCCIÓN DE LA MESA

La competición de robots tiene lugar sobre una mesa especialmente diseñada para ello. Consecuentemente necesitarás construir una para practicar, si es que ya no la tienes. Pensando en seguridad, peso, altura, y costo, aquí se ofrece un diseño simple, pero si tienes una superficie suave y paredes correctamente ubicadas es tu decisión como realizar la mesa. La construcción es fácil, pero requiere de ciertas habilidades técnicas.

En el torneo, dos mesas se ubican una a espaldas de la otra, formando un borde de doble espesor entre ellas. Ya que la instalación de un modelo requiere de ese borde de doble espesor, deberás considerar dos listones en el borde compartido, pared tipo B. Aquí están las instrucciones para construir una mesa simple con pared doble hacia el Norte:

U	Parte	Dimensiones	Mesa de práctica	Mesa competición
1	Sobre de madera	236,3 de largo x 114,3cm de ancho x 1,9 cm de grosor	x1	x2
2	Listones de madera laterales largos	243,9 cm de largo, 11 cm de alto y 3,8 cm de grosor	x1	x2
2	Listones de madera laterales cortos	114,3 cm de largo, 11 cm de alto y 1,9 cm de grosor	x1	x2
1	Listón de madera lateral largo (en el caso de mesa de práctica)*	243,9 cm de largo, 11 cm de alto y 3,8 cm de grosor	x1	-
4	Listones de madera atravesados a modo de costillas	114,3 cm de largo, 7 cm de alto y 4 cm de grosor	x1	x2
48	Tornillos de 8cm		x1	x2
4	4 cavalletes de madera		x1	x2

PASO 1: Determina la cara de la madera menos lisa y ponla para la parte inferior. En la parte inferior atornilla las maderas de 114,3 x 7 x 4 cm. cada 45,7 cm. (mirar Figure 1) que funcionarán como costillas de la mesa mediante cola especial madera más spray activador, dando así robustez al conjunto. Atornillar los listones desde abajo usando 4 tornillos de 8cm cada uno por listón.

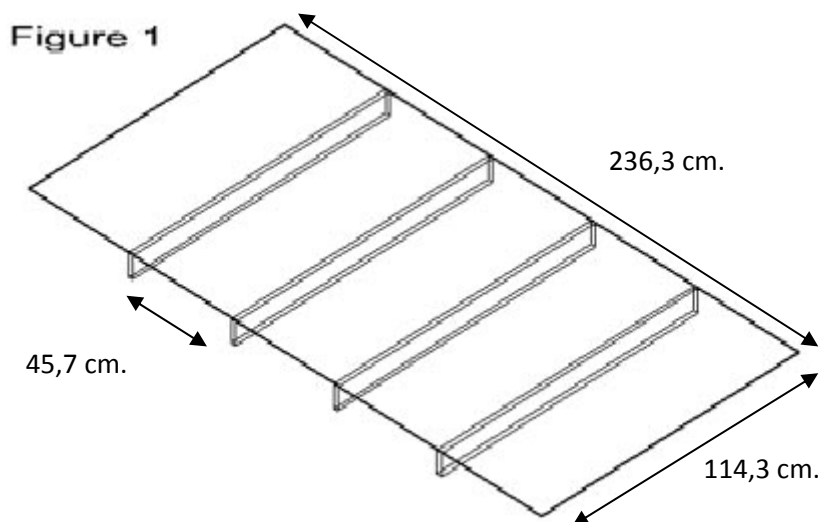

PASO 2: Colocar los 4 listones laterales por la cara exterior del borde del sobre de madera y atornillar estos 4 listones laterales de fuera hacia adentro desde la cara exterior de la mesa (5 tornillos en horizontal por los lados largos y 3 tornillos en horizontal por los lados cortos). Atornillarlos también entre ellos en las esquinas (2 tornillos por esquina). **NOTA:** el espacio interno libre de la mesa donde deberá colocarse el tapete de juego deberá ser igual a las medidas del sobre de madera (236,3 x 114,3 cm).

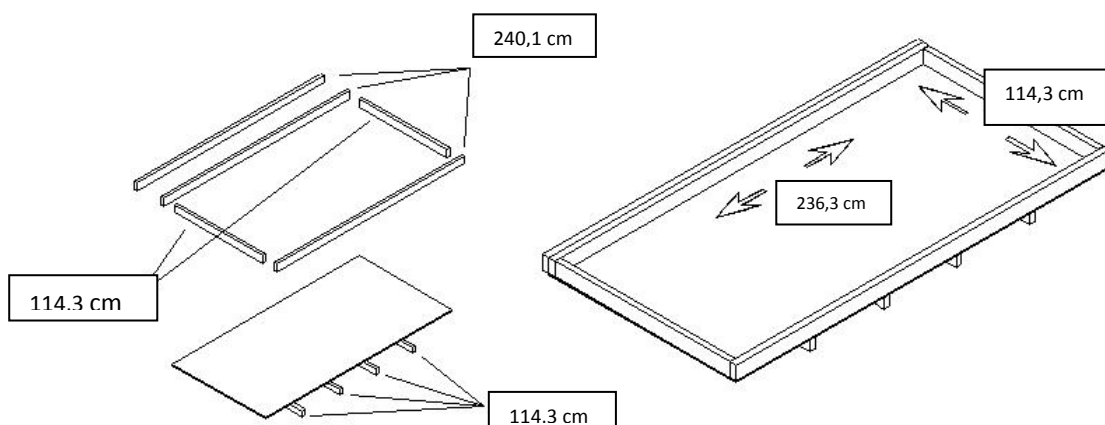

PASO 3: Con la ayuda de otra persona, coloca este tablero en los caballetes.